

**PROFESSIONAL**

**AUTO SECURITY SYSTEM**

**BRUKSANVISNING**

**DEFA**

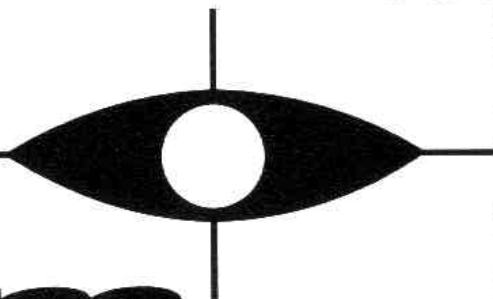

**bil@Larm**

**TO SERVE AND PROTECT**

*Gratulerer med ny DEFA BILALARM!*

DEFA har over 40 års erfaring med utvikling av bilelektriske produkter, og satser sterkt på kvalitetskontroll av produktene. Dette for at din nye bilalarm skal være av best mulig kvalitet og ha lang levetid. Vi anbefaler deg å lese igjennom bruksanvisningen, slik at du kan gjøre deg kjent med alarmens ulike funksjoner.

#### **INNHold:**

- ALARMFUNKSJONER.
- SLIK BRUKER DU DEFA BILALARM.
- AUTOMATISKE FUNKSJONER FOR DEFA BILALARM.
- BESKRIVELSE AV FUNKSJONER SOM KAN ENDRES.
- PROSEDYRE FOR VALG AV FUNKSJONER.
- BRUKERVEILEDNING FOR KOMFORT-FUNKSJONER.
- BYTTE AV BATTERI I FJERNKONTROLLEN.

#### **ALARMFUNKSJONER:**

DEFA BILALARM sikrer dører, panser og bagasjelokk. Alarmen blir utløst dersom en av disse åpnes.

DEFA BILALARM er utstyrt med en hyperfrekvens kupedetektor som overvåker kupeen uten å forårsake falske alarmer.

DEFA BILALARMER (700 serien) har en Watch-Dog-funksjon, d.v.s. et lyd- og lys-signal advarer biltyver ved slag mot bilens vinduer.

Glassknusdetektoren (700-serien) vil utløse alarmen dersom et vindu blir knust.

Når alarmen er slått på, trer startsperreren i funksjon og bilen kan ikke startes.

Tennings-sensoren utløser alarmen dersom noen forsøker å ”koble” tenningen.

Dersom motoren er i gang eller tenningen er på, er det av sikkerhetshensyn ikke mulig å slå på alarmen.

INFO-point (rød lysdiode) blinker for å indikere at alarmen er i funksjon, og at din bil er sikret.

**NB!** Passiv innkobling leveres som standard i alarmer uten sentrallås-styring og kan ikke endres.

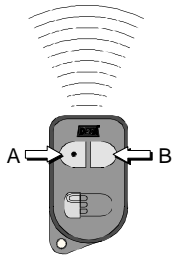

## Slik bruker du DEFA BILALARM

DEFA BILALARM betjenes med fjernkontrollens to knapper, A og B. A-knappen har en markant forhøyning. (\*)

Symbol for kort trykk:  
Maksimum 1 sekund.

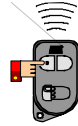

Symbol for langt trykk:  
Minimum 2 sekunder.



### Slik slås alarmen på:

Kort trykk på A-knappen.

Respons: - Ett kort og svakt signal fra alarmens sirene. (INFO-lyd)  
- Ett blink fra bilens blinklys. (INFO-lys)  
- Rød lysdiode lyser i ca. 15 sek. (INFO-point)  
for deretter begynne å blinke.

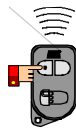

### Slik slås alarmen av:

Kort trykk på A-knappen.

Respons: - To korte INFO-lyder.  
- To blink i INFO-lys.



### Panikk-funksjon.

Hvordan utløse alarmen i en nødsituasjon?

Langt trykk på A- og B-knappen samtidig.

Sirene og blinklys vil være aktivert så lenge knappene holdes nede.



### Nød-utkobling av alarmen.

Slik slås alarmen av dersom fjernkontrollen ikke fungerer eller er mistet:

- Lås opp og åpne døren – alarmen utløses.
- Slå på tenningen og la den stå på under prosedyren.
- Åpne panseret og vent til sirenen stopper ( ca. 30 sek.).
- Tast deretter inn nødkoden på sirenen A- og B-knapp (kvitteringslyd etter hvert trykk).
- 5 korte INFO-lyder og 5 INFO-lys bekrefter at alarmen er slått av.

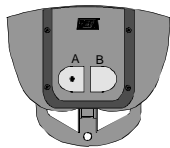

NB! Nødkoden står på det lille kortet som følger med alarmen.

Kortet bør oppbevares i lommeboken.

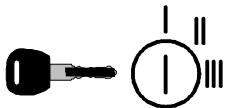

Dersom du taster feil kode:

- Slå tenningen av og deretter på igjen.
- Vent til sirenen stopper ( ca. 30 sek.).
- Tast så koden på nytt.

NB! Du har maksimum 3 forsøk.

### (\*) Betjening av 3 forskjellige biler.

Alarmen leveres med 2 fjernkontroller hvorav den ene har en skyvebryter med 3 posisjoner. Dette muliggjør kommunikasjon med inntil 3 biler, en bil for hver posisjon.

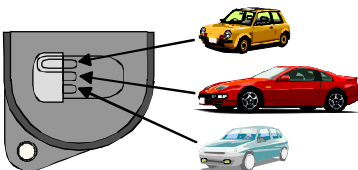

## Automatiske funksjoner for DEFA BILALARM

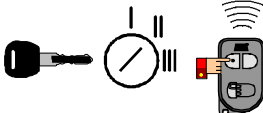
Funksjoner	Merknader																		
Automatisk reaktivering av alarmen	Etter at alarmen er slått av, vil den igjen bli aktivert etter 60 sek. dersom dører, panser eller bagasjelokk ikke blir åpnet.																		
Åpen dør indikator	Når tenningen er på, vil INFO-point blinke raskt i 10 sek. dersom dør, panser eller bagasje blir åpnet.																		
Varsel om utløst alarm	<p>Dersom alarmen har vært utløst, vil den gi følgende melding når den slås av:</p> <p>INFO-lys, INFO-lyd og INFO-point vil bli aktivert <u>5 ganger</u>.</p> <p>INFO-point vil deretter blinke i sekvenser det antall ganger som svarer til den sensor som utløste alarmen:</p> <table border="0"> <thead> <tr> <th><u>Antall blink</u></th> <th><u>Sensor som utløste alarmen</u></th> </tr> </thead> <tbody> <tr> <td>2 blink</td> <td>Ekstra detektor</td> </tr> <tr> <td>3 blink</td> <td>Dørbryter</td> </tr> <tr> <td>4 blink</td> <td>Panserbryter</td> </tr> <tr> <td>5 blink</td> <td>Bagasjelokk-bryter</td> </tr> <tr> <td>6 blink</td> <td>Tennings-sensor</td> </tr> <tr> <td>7 blink</td> <td>Sensor for ekstraustyr</td> </tr> <tr> <td>8 blink</td> <td>Kupedetektor</td> </tr> <tr> <td>9 blink</td> <td>Glassknusdetektor (700-serien)</td> </tr> </tbody> </table> <p>OBS! INFO-point slutter å blinke når alarmen eller tenningen slås på.</p>	<u>Antall blink</u>	<u>Sensor som utløste alarmen</u>	2 blink	Ekstra detektor	3 blink	Dørbryter	4 blink	Panserbryter	5 blink	Bagasjelokk-bryter	6 blink	Tennings-sensor	7 blink	Sensor for ekstraustyr	8 blink	Kupedetektor	9 blink	Glassknusdetektor (700-serien)
<u>Antall blink</u>	<u>Sensor som utløste alarmen</u>																		
2 blink	Ekstra detektor																		
3 blink	Dørbryter																		
4 blink	Panserbryter																		
5 blink	Bagasjelokk-bryter																		
6 blink	Tennings-sensor																		
7 blink	Sensor for ekstraustyr																		
8 blink	Kupedetektor																		
9 blink	Glassknusdetektor (700-serien)																		
<p>Dersom alarmen har vært utløst</p> 	<p>Ønsker du på et senere tidspunkt å kontrollere hvilken sensor som utløste alarmen, gjør følgenede:</p> <ul style="list-style-type: none"> <li>- Slå på tenningen og gi A-knappen et kort trykk. INFO-point vil da blinke en sekvens.</li> <li>- Tell blinkene og sjekk mot tabellen over.</li> </ul>																		
Kupelysautomatikk	Når alarmen slås av, lyser kupelyset i maks. 30 sek. eller til tenningen/alarmen slås på.																		

## Beskrivelse av funksjoner som kan endres

### Funksjon nr. 1.

#### Midlertidig utkobling av kupedetektor ( 700-serien )

Funksjonen benyttes for å unngå at alarmen utløses utilsiktet hvis bilen forlates med personer eller dyr i kupeen. Når denne funksjonen er valgt, vil INFO-point blinke umiddelbart etter at alarmen er slått på og derved indikere at funksjonen er aktivert.

NB! Når tenningen slås på, tilbakestilles alarmen automatisk, dvs. kupedetektoren vil igjen kobles inn neste gang alarmen slås på.

## **Funksjon nr. 2.**

### **Midlertidig sperring av alarmsystemet**

Midlertidig sperring av alarmsystemet vil umuliggjøre overføring av nye fjernkontrollkoder og bruk av alarmen. Systemet er derved blokkert for uvedkommende. Denne funksjonen kan være aktuell ved f.eks. verkstedbesøk.

Når denne funksjonen er valgt, vil INFO-point avgi et blink hvert 4 sekund som et varsel om at alarmsystemet er utkoblet.

NB! Tilbakestilling skjer automatisk når alarmen blir slått på med fjernkontrollen, eller ved bruk av nødkoden.

## **Funksjon nr. 3.**

### **Koding av nye fjernkontroller**

Ved eventuelt tap av en eller flere fjernkontroller kan nye kodes til alarmen. Alarmen kan lære inntil 4 koder. Når en eller flere fjernkontrollkoder programmeres til alarmen, vil alle "gamle" koder slettes automatisk. Det er derfor nødvendig at alle fjernkontroller kodes i den samme prosedyren.

NB! Dersom en fjernkontroll med skyvebryter skal brukes mot 2 eller 3 biler, må skyvebryterens posisjon endres for hver bil.

Merk: Alarmen kan befinne seg i tre forskjellige tilstander. Det er alarmens tilstand som avgjør hvor i prosedyren (\*\*\*) under man må starte.

1. Armert: INFO-point blinker 2 ganger pr. sekund. Start med punkt a).
2. Sperret: INFO-point blinker 1 gang hvert 4. sekund. Start med punkt d).
3. Dearmert: INFO-point blinker ikke. Start med punkt g).

### **(\*\*\*) Prosedyre for koding av (nye) fjernkontroller:**

- a) Slå på tenningen.
- b) Tast inn nødkoden på sirenen. ( kvittering for hvert trykk ).
- c) Slå av tenningen.
- d) Slå på tenningen.
- e) Tast inn nødkoden på sirenen. ( kvittering for hvert trykk ).
- f) Slå av tenningen.
- g) Slå på tenningen.
- h) Trykk 1 lang A på sirenen ( vent på kvittering, kommer etter 2 sek.).
- i) Trykk 3 korte A på sirenen (kvittering for hvert trykk).
- j) Trykk 1 kort B på sirenen ( 3 kvitteringer )
- k) Tast inn nødkoden på sirenen ( kvittering for hvert trykk, ved rett nødkode bekrefter alarmen med to ekstra kvitteringer etter siste bokstav i koden).
- l) Trykk 1 kort A på den/de fjernkontrollene du ønsker å kode inn.  
(kvittering for hvert trykk).
- m) Slå av tenningen.

## **Funksjon nr. 4.**

### **Ikke i bruk.**

## **Funksjon nr. 5.**

### **Valg av alarmlyd**

Bileieren kan velge en av 6 ulike alarmlyder, hvilket gjør det lettere å identifisere bilen hvis alarmen skulle bli utløst.

## **Funksjon nr. 6.**

### **Valg av høy/lav varsellyd i Watch-Dog ( 700-serien )**

Ved valg av denne funksjonen vil man få enten høy eller lav lydstyrke i sirenen når Watch-Dog blir aktivert, d.v.s. ved slag mot bilens vinduer. Hvis f.eks. lydstyrken er lav (3 svake INFO-lyder), vil den endres til høy (1 sekund alarmlyd ).

# Fremgangsmåte for valg av funksjoner

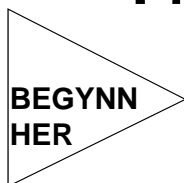

[ g ] Slå på tenningen

[ h ] Trykk inn A-knappen innen 10 sekunder og hold den inne til lyd / lys kvittering er mottatt.  
( benyttes knappene på sirenen gjelder ikke tidsfristen på 10 sekunder)

Slå av tenning, start på nytt



Er kvittering mottatt?



Velg en funksjon:  
( Slå av tenningen og start på nytt hvis du velger feil funksjon)

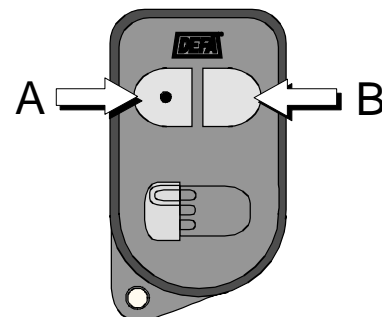
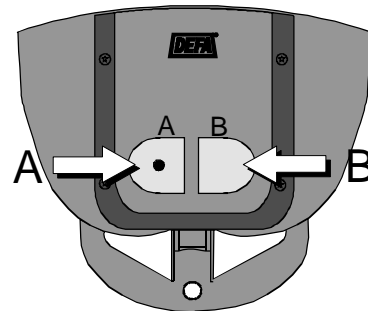

1 2 3 5 6

Midlertidig utkobling av kupedetektor

Midlertidig sperring av alarmsystemet

Koding av nye fjernkontroller (se også side 4)

Valg av alarmlyder

"Watch-Dog" høy / lav varsellyd ( 700-serien )

1 kort trykk på A-knappen.  
Lyd / lys kvittering for hvert trykk

2 korte trykk på A-knappen.  
Lyd / lys kvittering for hvert trykk

3 korte trykk på sirenen A-knapp.  
Lyd / lys kvittering for hvert trykk

5 korte trykk på A-knappen.  
Lyd / lys kvittering for hvert trykk

6 korte trykk på A-knappen.  
Lyd / lys kvittering for hvert trykk

1 kort trykk på B-knappen.  
1 lyd / lys kvittering

1 kort trykk på B-knappen.  
2 lyd / lys kvitteringer

1 kort trykk på sirenen B-knapp.  
3 lyd / lys kvitteringer

1 kort trykk på B-knappen.  
5 lyd / lys kvitteringer

1 kort trykk på B-knappen.  
6 lyd / lys kvitteringer

[ k ] Trykk inn alarmens nødkode på sirenen.  
Se nødkodekortet

Kort trykk på A- eller B-knappen aktiviserer den første av 6 alarmlyder.

[ l ] 1 kort trykk på A-knappen på hver av fjernkontrollene

[ m ] Slå av tenningen

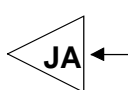

Vil du avslutte programmering av funksjoner?



Trykk inn A-knappen og hold den inntrykt til mottatt lyd / lys kvittering. Velg ny funksjon

**NB!** Du kan benytte knappene på enten fjernkontrollen eller sirenen. Ved koding av nøkler bør A- og B-knappen på sirenen benyttes!

## Brukerveiledning for komfort-funksjoner

Elektrisk drevne vinduer, elektrisk drevet soltak/bagasjelokkåpner eller modul for start/stopp av bilvarmesystem kan betjenes med fjernkontrollen på følgende måte, forutsatt at ovennevnte er tilkoblet alarmen.



### Fjernstyring av elektrisk drevne vinduer.

Når alarmen er slått av: Hold A-knappen nede og vinduene åpnes. Slipp knappen og vinduene stopper i ønsket posisjon. Et nytt langt trykk på A-knappen og vinduene lukkes.

Når alarmen er slått på: Første lange trykk på A-knappen medfører alltid at vinduene lukkes. Åpning og lukking skjer annenhver gang knappen aktiveres.



### Fjernstyring av elektrisk drevet soltak.

Åpne/lukke: Trykk 1 gang kort på B-knappen og du mottar kvittering ved ett INFO-lys og en INFO-lyd. Soltaket kan nå åpnes og lukkes annenhver gang ved lange trykk på A-knappen. Slipp knappen og soltaket stopper i ønsket posisjon. Ett nytt langt trykk på A-knappen og soltaket lukkes.

Tilt opp/ned:

- Dersom soltaket ikke har vært åpnet/lukket umiddelbart før man ønsker å tilte det, trykker man først 2 ganger kort på B-knappen, for deretter å bruke lange trykk på A-knappen til å tilte opp/ned.



- Dersom soltaket har vært åpnet/lukket umiddelbart før man ønsker å tilte det, trykkes bare en gang kort på B-knappen før man bruker lange trykk på A-knappen.

NB! Hvis alarmen er på ved betjening av soltakfunksjonene, vil soltaket alltid først lukkes ved første lange trykk på A-knappen, og omvendt ( åpnes) hvis alarmen er slått av. Dersom ingen av knappene trykkes over en periode på 20 sek. eller alarmsystemet mottar en komando som ikke er A-lang eller B-kort, går alarmsystemet tilbake til utgangsposisjonen, dvs. styring av el-vinduer.

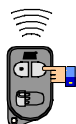

### Fjernstyring av bagasjelokk-åpner.

Ett kort trykk på B-knappen. Trykke deretter en gang til på B-knappen og hold den nede inntil mottatt kvittering i form av ett INFO-lys og en INFO-lyd. NB! Funksjonen virker bare når alarmen er slått av.

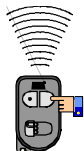

### Fjernstyring av bilvarmesystem – start/stopp.

To korte trykk på B-knappen. Trykk deretter en gang til på B-knappen og hold den nede inntil mottatt kvittering i form av to INFO-lys og to INFO-lyder. NB! Funksjonen virker uavhengig av alarmens status (på/av).

**NB! Kupelyset vil være tent når komfortfunksjonene er i bruk.**

## Bytte av batteri i fjernkontrollen

Gradvis redusert rekkevidde er en indikasjon på at batteriene bør byttes. Batteriene bør normalt skiftes hvert år. NB! Bytt alltid begge batteriene samtidig.

Fjern nøkkelringen og deretter skruen på undersiden av kapslingen. Del kapslingen forsiktig med en tynn, flat gjenstand i spalten ved nøkkelfestet. Erstatt batteriene med 2 stk. CR 2016 (3 volt) og påse at + merket på batteriene peker opp. Kortslett ikke batteriene!

Klem sammen over- og underdelen av kapslingen, og sett skruen på plass.

NB! Fjernkontrollen eller batteriene må ikke utsettes for høyere temperatur enn + 55 graderC. Påse at de brukte batteriene blir deponert på et dertil egnet sted.

